



柳井市立柳井小学校 学校だより

はつらつ柳井っ子

令和8年5月1日

全校児童数489人

★「子どもが輝く学校」をめざしていきます。

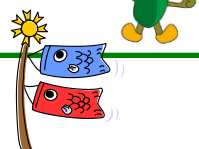

自信を持って言えるように

校長 藤村 信之

令和8年度がスタートして約3週間が経ちました。

1年生も少しずつ慣れ、4月27日(月)には、全校で「1年生を迎える会」を行いました。5・6年生の集会委員会が企画運営した柳井小クイズやジェスチャーゲームの中に、子どもたちの優しさがあふれていました。具体的に、柳井小クイズでは、柳井小のある場所を写真でクローズアップし、その写真がどこの場所かを当てていくのですが、正解を発表すると同時に、その場所の説明をするなど、1年生が少しでも学校のことが分かり、一日も早く安心して過ごせるように工夫されていました。



そして、縦割り班でクイズやゲームに参加することで、2年生から6年生も、1年生が楽しく参加できるように、ゲームのやり方を分かりやすく教えたり、班で協力してクイズの答えを一緒に考えたりしていました。上級生が下級生に優しく接する姿が随所に見られ、異年齢での関わりを通して、責任感やあたたかい心の醸成につながっていると感じました。笑顔や優しさが体育館いっぱいに広がり、心温まるひとときでした。

また、4月24日(金)の参観日では、多くの保護者の皆様にご参観いただきましてありがとうございました。どのクラスも子どもたちはいつもより緊張していた様子ですが、学年によっては保護者の皆様にもご参加いただき、家庭科で一緒に玉どめや玉結びをしたり、国語で文章作りの学習をしたりしていました。



その後のPTA総会や学級懇談会にもたくさんの保護者の皆様にご参加いただきましてありがとうございました。ご家庭の愛情に優しく包まれて日々成長していることを改めて実感するとともに、未来を拓く子どもたちをしっかりと育てていきたいと心を新たにしました。

ところで、現在、人口減少や少子高齢化が厳しさを増す中、教育の力で少しでも力添えできることとして、「ふるさと山口の未来を拓く心意気」を育んでいくことが大切だと思っています。そこで、昨年度からこの学校だよりにおいて、機会を捉えてそのことにつながる取組を紹介してきたところであり、柳井市においては、「愛・夢・志を育む教育」を掲げて推進しています。そして、本校においても「愛・夢・志を育む教育」を基盤に教育活動を行っており、これらの活動を通して、自信を持って「自分にはよいところがある」、「将来の夢や目標をもっている」、「地域や社会をよりよくするために何かしてみたいと思う」と言える子どもたちを育てていきたいと思っています。

6年生が全国学力・学習状況調査の問題に取り組みました！

4月23日（木）に、6年生が全国学力・学習状況調査を行い、国語と算数の問題に取り組みました。

国語では、構成メモを基に、「相手に伝わるように理由や事例などを挙げながら、話の中心が明確になるよう話の構成を考えることができるか」を問う問題や「示された文章を引用して、自分の考えが伝わるように書き表し方を工夫することができるか」、また、「文章を読んで理解したことに基づいて、自分の考えをまとめることができるか」などが出題されていました。普段から自分だったらどうするかということを意識しながら、自分事として学習することが大切であると感じました。

時間	えい像のイメージ	伝えたいこと	
はじめ 10秒		○話題の提示 ・草花遊び	
中① 1分		○遊び方 音を鳴らして遊ぼう ・くき笛（たんぼぼ）	○おもしろさ 友達といっしょに 鳴らして、音が重なる のが楽しい。
中② 1分		対決して遊ぼう ・草ずもう（おおぼこ）	友達と対決して、 勝ったり負けたり するのがおもしろい。
終わり 20秒		○まとめ ・友達といっしょに草花遊びを楽しんで ほしい。	

3辺の長さの合計	送料
60 cm 以下	920 円
60 cm より大きく 80 cm 以下	1210 円
80 cm より大きく 100 cm 以下	1510 円

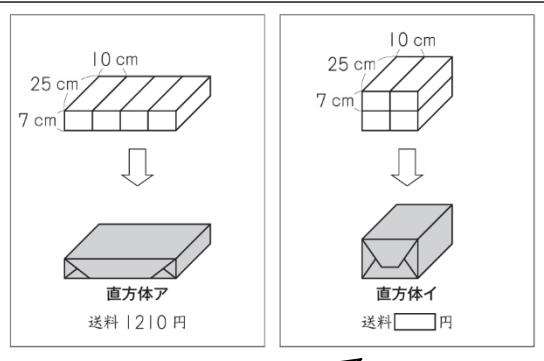

また、算数では、四つの箱のまとめ方によって宅配便の送料に違いがあるかを調べるために、「図形を構成する要素に着目して、示された条件を基に、調べたい数量の求め方を数や言葉を用いて記述できるかどうか」を問う問題や二つの広場の混み具合を求める問題などが出題されていました。日常生活の問題を解決する場面に、算数の考え方が生かされていることに気付き、実生活で活用できるようにしていくことが大切であると感じました。

6月

1	月	水泳（高学年 アクアヒルやない）
2	火	給食試食会①（1年生保護者対象）
3	水	全校朝礼 
4	木	内科検診
5	金	避難訓練（不審者対応）
8	月	歯科検診（1・2・6年） 水泳（中学年 アクアヒルやない）
9	火	なぎの日 
10	水	地区別児童会
11	木	歯科検診（3・4・5年）
12	金	給食試食会②（1年生保護者対象） 5年社会見学
15	月	水泳（低学年 アクアヒルやない）
16	火	給食試食会③（1年生保護者対象）
19	金	第3回 PTA 役員会議
20	土	参観日・緊急引き渡し訓練
22	月	振替休業日
29	月	水泳（高学年 アクアヒルやない）

結果の分析については改めてお伝えします。6年生が真剣に問題に取り組む姿がとても頼もしく感じられました。

主な行事

5月

12	火	なぎの日
14	木	眼科検診 第2回 PTA 役員会議
21	木	運動会通し練習
22	金	運動会準備 
23	土	春季大運動会 
25	月	振替休業日
26	火	耳鼻科検診
27	水	スポーツテスト 
28	木	スポーツテスト